



CONSELHO REGIONAL DE ADMINISTRAÇÃO DE MINAS GERAIS
AUTARQUIA CRIADA PELA LEI Nº 4.769, DE 09/09/1965

Ata da 1753ª Reunião Plenária

Referência: Ata da 1753ª Reunião Plenária Ordinária do Conselho Regional de Administração de Minas Gerais

Data: 29/05/2015

Horário: 14h27 às 16h28

Membros do Conselho

Participantes desta reunião

Adm. Afonso Victor Vianna de Andrade	Conselheiro Efetivo
Adm. Aloysio Sebastião de Aguiar	Conselheiro Efetivo
Adm. Antônio Eustáquio Barbosa	Conselheiro Efetivo
Adm. Gilmar Camargo de Almeida	Conselheiro Efetivo
Adm. Jehu Pinto de Aguiar Filho	Conselheiro Efetivo
Adm. Luciano Fernandes Novaes	Conselheiro Efetivo
Adm. Raul Alberto Marinuzzi	Conselheiro Efetivo
Adm. Rodrigo Júlio dos Santos	Conselheiro Suplente

Ausências Justificadas

As Conselheiras Adm. Adriana de Moraes e Adm. Célia Maria Corrêa Pereira justificaram ausências, por motivo profissional. O Conselheiro Adm. Marcos Silva Ramos justificou ausência por motivo de viagem, sendo convocada a Conselheira Suplente Adm. Rosânia Emília Ribeiro, que também, não pode comparecer por motivos de trabalhos.

CONSELHO REGIONAL DE ADMINISTRAÇÃO DE MINAS GERAIS
Av. Afonso Pena, 981 - 1º andar - Centro - Belo Horizonte - MG - Cep 30130-002 - (31) 3274 0677 - Fax (31) 3273 5699 -
www.cramg.org.br - cramg@cramg.org.br
Delegacias Regionais
Juiz de Fora (32) 3215 5812 - Uberlândia (34) 3236 3230 - Governador Valadares (33) 3221 3930 - Montes Claros (38) 3222 2777 -
Coronel Fabriciano (31) 3842 4882 - Itajubá (35) 3629 5737 - Lavras (35) 3821 3674



CONSELHO REGIONAL DE ADMINISTRAÇÃO DE MINAS GERAIS
AUTARQUIA CRIADA PELA LEI Nº 4.769, DE 09/09/1965

Ata da 1753ª Reunião Plenária

Ordem da Reunião

1. EXPEDIENTE

O Presidente Adm. Afonso Victor Vianna de Andrade deu início à reunião, cumprimentando os presentes.

1.1 PRESENÇA REGISTRADA

O Presidente Adm. Afonso Victor Vianna de Andrade solicitou que fosse registrada a presença do Administrador Marcelo Wilson.

2. ORDEM DO DIA

2.1 – Exame de Julgamento de Processos Administrativos de Registro e Fiscalização:
2.1.1 – Anexo I – Processos de Solicitação de Registro - 2.1.2 – Anexo II – Processos de Solicitação de Cancelamento – Não há. 2.1.3 – Anexo III – Processo de Remissão por Óbito. 2.1.4 – Não há. Anexo IV - Processos de Fiscalização. O Presidente questionou aos Conselheiros presentes se haveria alguma consideração a fazer no que diz respeito à análise de processos em julgamento, porém, não houve manifestação.

2.2 – Agenda da semana dos Conselheiros

Não há.

3. MATÉRIAS PENDENTES DA SESSÃO ANTERIOR

Não há.

4. MATÉRIAS DE PAUTA

4.1 – Prédio na Av. Amazonas para possível aquisição do CRA-MG. O Presidente deu conhecimento ao Plenário que a Comissão responsável pela avaliação de melhor alternativa para nova sede está em ação. E que é importante que o Plenário tenha conhecimento dos trabalhos que vem sendo realizados. Informou que a Comissão localizou um prédio na Avenida Amazonas, 1515. Que visitou o prédio juntamente com o Vice-Presidente Adm. Luciano Novaes e o Assessor Jurídico Abel Chaves. Que estava desacredito, mas que foi surpreendido ao conhecer a estrutura do prédio. Destacou que a localização é boa e é um prédio muito bom de 12 andares. Que solicitou aos Conselheiros para visitarem o prédio e que emitam suas opiniões. Destacou que os Vice-Presidentes Adm. Jehu Aguilar e Adm. Célia Corrêa visitaram o prédio e gostaram muito. Destacou ainda, que é necessária agilidade, pois o terreno da Rua Timbiras poderá entrar na negociação. Porém, caso o Plenário não concorde com aquisição do prédio ou outro, o CRA terá que apresentar imediatamente um projeto arquitetônico para o terreno, pois o mesmo sofrerá avaliação da Prefeitura, com grande possibilidade de redução de metragem para construção, bem como, o valor. O Vice-Presidente Adm. Jehu Aguilar informou que ficou encantado com o prédio. Que possui garagem e é fundamental. Que a localização é muito boa. Que 12 (doze) andares e espaço para todas as necessidades que o CRA necessita. Que poderá construir um auditório móvel para umas 200 pessoas. Ressaltou que o prédio possui apenas um

CONSELHO REGIONAL DE ADMINISTRAÇÃO DE MINAS GERAIS

Av. Afonso Pena, 981 - 1º andar - Centro - Belo Horizonte - MG - Cep 30130-002 - (31) 3274 0677 - Fax (31) 3273 5699 -

www.cramg.org.br - cramg@cramg.org.br

Delegacias Regionais

Juiz de Fora (32) 3215 5812 - Uberlândia (34) 3236 3230 - Governador Valadares (33) 3221 3930 - Montes Claros (38) 3222 2777 -
Coronel Fabriciano (31) 3842 4882 - Itajubá (35) 3629 5737 - Lavras (35) 3821 3674



CONSELHO REGIONAL DE ADMINISTRAÇÃO DE MINAS GERAIS
AUTARQUIA CRIADA PELA LEI Nº 4.769, DE 09/09/1965

Ata da 1753ª Reunião Plenária

andar e as janelas serem muito fechadas. Que terá que instalar um ar condicionado central. Que o CRA-MG poderá dar mais um passo na negociação solicitando a avaliação da Caixa Econômica Federal. Destacou que o valor solicitado pelo prédio de R\$ 9.500.000,00 (nove milhões e quinhentos mil reais), está muito bom. Que provavelmente o valor da Caixa fique em torno desse valor. Que o CRA-MG tem que apresentar uma contraproposta. O Vice-Presidente Adm. Luciano Novaes deu conhecimento que já solicitou a Caixa proposta de valor para fazer a avaliação do prédio. O Conselheiro Adm. Raul Marinuzzi disse que foi convidado a visitar o prédio, porém, ainda não teve condições de ir. Mas que acredita na descrição apresentada pela Vice-Presidente Adm. Jehu e do Presidente Adm. Afonso. Que por ele, o CRA pode dar andamento na negociação. O Presidente Adm. Afonso sugeriu que fosse visitar. Que é importante que cada Conselheiro veja pessoalmente e emita sua opinião. Informou que solicitou ao Assessor Jurídico Abel Chaves que sinalize quais os documentos necessários e importantes para uma possível negociação. O Assessor informou que está fazendo o levantamento dos documentos necessários e irá repassar para o proprietário da Construtora providenciar. Que antes de iniciar qualquer negociação tem que verificar vários documentos para constar a regularidade do imóvel, bem como, do vendedor. O Vice-Presidente Adm. Jehu Aguilar sugeriu que fosse agendada reunião com o proprietário do imóvel para uma conversa e iniciar o processo de negociação. O Vice-Presidente Adm. Luciano Novaes solicitou alinhar as informações. Disse que o proprietário do imóvel está com toda documentação em dia e disponível, exceto a averbação, mas que foi informado que o proprietário já deu entrada no referido documento. Algo que leva em torno de 30 dias. Destacou que já solicitou 3 cotações de engenheiros peritos para fazer a avaliação do prédio. Que está com problema na Caixa, pois não foi garantido que emitam a avaliação com menos de 30 dias e o valor cobrado é de R\$ 10.000,00 (dez mil reais). Que o valor cobrado pelos peritos é de R\$ 5.000,00 (cinco mil reais) e entregam a avaliação em 10 dias. Destacou que os peritos prestam serviços para o poder público. Que orçou com 3 (três) peritos. O Presidente Adm. Afonso Victor disse que o oficial é a avaliação da Caixa Econômica Federal. Que dá segurança e resguarda, tendo em vista que o Conselho é uma Entidade Pública. Sugeriu que fosse feita avaliação também, com um perito particular. O Vice-Presidente Adm. Jehu Aguilar e o Conselheiro Adm. Raul Marinuzzi concordaram com as ponderações do Presidente. O Vice-Presidente Adm. Luciano Novaes sugeriu convidar o proprietário do imóvel para iniciar a negociação. Informou que o proprietário aceita o terreno da Rua Timbiras. Porém, quando encaminhou o laudo de avaliação do terreno, o proprietário questionou sobre o espaço de construção. E depois não questionou mais nada. O Vice-Presidente Adm. Luciano questionou o Assessor Jurídico quanto à possibilidade de fechar o negócio, se o CRA poderá assinar um contrato de compra e venda para o comprador entre com projeto na Prefeitura. O Assessor Jurídico Abel informou que tudo deve ser avaliado com muita cautela. Que inclusive orientou a área Administrativa da série de documentos que o proprietário do imóvel deve apresentar, até mesmo de ordem pessoal. Após considerações e discussão do assunto, o Plenário aprovou e autorizou solicitar a Caixa a avaliação do prédio e pela reunião de diretoria no dia 01 de junho e convidar o proprietário do prédio para iniciar as negociações.

CONSELHO REGIONAL DE ADMINISTRAÇÃO DE MINAS GERAIS

Av. Afonso Pena, 981 - 1º andar - Centro - Belo Horizonte - MG - Cep 30130-002 - (31) 3274 0677 - Fax (31) 3273 5699 -
www.cramg.org.br - cramg@cramg.org.br

Delegacias Regionais

Juiz de Fora (32) 3215 5812 - Uberlândia (34) 3236 3230 - Governador Valadares (33) 3221 3930 - Montes Claros (38) 3222 2777 -
Coronel Fabriciano (31) 3842 4882 - Itajubá (35) 3629 5737 - Lavras (35) 3821 3674



CONSELHO REGIONAL DE ADMINISTRAÇÃO DE MINAS GERAIS
AUTARQUIA CRIADA PELA LEI Nº 4.769, DE 09/09/1965

Ata da 1753ª Reunião Plenária

4.2 – Ofício Circular n.º 155/2015/CFA/CDI – Jubileu de Ouro da Profissão. O Presidente Adm. Afonso Victor fez a leitura do ofício circular n.º 155/2015/CFA/CDI dando conhecimento aos Conselheiros presentes.

4.3 – Relatório/Parecer da Auditoria Externa 2014. O Presidente Adm. Afonso Victor fez a leitura do relatório da auditoria encaminhado pela CFA, referente ao exercício de 2014. O Vice-Presidente Adm. Luciano Novaes informou que se reuniu com o Gerente Financeiro Adm. Renato para verificar o relatório apresentado. E que alguns itens citados no relatório não tem fundamento nenhum e a Área Financeira tem como comprovar. Destacou que já foi elaborada a resposta para o referido relatório e que será apresentado ao Presidente Adm. Afonso Victor para finalização, apresentação em Reunião Plenária do CRA e posterior encaminhamento ao CFA. Após considerações e discussão, o assunto foi encerrado.

4.4 – Ofício n.º 1017/2015/CFA/SUP – versão final do Anteprojeto de Lei Complementar à Lei n.º 4.769/65. O Presidente Adm. Afonso Victor fez a leitura do ofício n.º 1017/2015/CFA/SUP dando conhecimento ao Plenário que o CFA encaminhou cópia do Anteprojeto de Lei Complementar à Lei n.º 4.769/65. Informou que repassou cópia do Anteprojeto ao Assessor Jurídico Abel Chaves para estudo. Sugeriu que fosse encaminhada cópia do anteprojeto a todos os Conselheiros efetivos e suplentes para análise.

4.5 – Reunião Plenária da Diretoria ACMinas 02/06/2015. O Presidente Adm. Afonso Victor deu conhecimento que será realizada reunião plenária da diretoria ACMinas. Destacou que o tema a ser tratado será Lei da Terceirização, no dia 02 de junho, às 18h30. Perguntou aos presentes que poderia participar da reunião. Participarão os Conselheiros Adm. Jehu Aguilar, Adm. Antônio Eustáquio, Adm. Luciano Novaes e Adm. Aloysio.

4.6 – Calendário 2015. O Presidente Adm. Afonso Victor passou à palavra ao Vice-Presidente Adm. Luciano Novaes para apresentação. O Vice-Presidente Adm. Luciano informou os feriados previstos em Belo Horizonte e nas cidades onde o CRA-MG possui Seccional com funcionários e estagiários. Destacou há feriados regionais em certas cidades que nas outras não possui. Após considerações e discussão do assunto, o Plenário aprovou os seguintes dias de recesso em Belo Horizonte: a) 05 de junho; 07 de dezembro; 24 e 31 de dezembro. Que nas demais cidades serão verificadas as datas de feriados e as concessões de recessos seguirão o mesmo parâmetro utilizado para a Sede.

4.7 – Envio de indicadores referentes ao Projeto Administrador na Gestão Municipal. O Presidente passou a palavra ao Vice-Presidente Adm. Gilmar Camargo que repassou a funcionária Adm. Ana Vilma. A funcionária Adm. Ana Vilma fez a apresentação dos indicadores e suas metas. Fez anexar a esta ata os indicadores.

4.8 – E-mail de agradecimento recebido pela Vice-Presidente Adm. Célia Corrêa. O Presidente Adm. Afonso Victor informou que apesar de não estar presente, a Vice-Presidente Adm. Célia encaminhou e-mail que recebeu em agradecimento pela palestra ministrada no



CONSELHO REGIONAL DE ADMINISTRAÇÃO DE MINAS GERAIS
AUTARQUIA CRIADA PELA LEI Nº 4.769, DE 09/09/1965

Ata da 1753ª Reunião Plenária

Instituto de Ciências Econômicas e Gerenciais – ICEG, cujo tema foi “Profissão e Carreira do Administrador”. Deu conhecimento que a Vice-Presidente recebeu um certificado da palestra ministrada como homenagem feita pela IES. O Plenário registrou voto de louvor à Vice-Presidente Adm. Célia Corrêa.

5 MATÉRIAS INCLUÍDAS NA PAUTA

Não há.

6. MANIFESTAÇÃO DOS CONSELHEIROS

6.1 – Adm. Afonso Victor Vianna de Andrade

6.1.1 – Deu conhecimento que na presente data é o aniversário da Conselheira Adm. Célia Corrêa.

6.1.2 – Deu conhecimento que está sendo realizada na presente data, na sala ao lado, a comemoração dos aniversariantes do mês de maio.

6.1.3 – Deu conhecimento da sua participação no FMA em Coronel Fabriciano. Que foram entregues as premiações – placas e certificados. Que o Vice-Presidente Adm. Gilmar Camargo ministrou palestra. Destacou que a palestra foi excelente. Que essa palestra deveria ser adotada no CRA ao longo do exercício. Que é uma palestra sobre o passado, presente e futuro da Administração.

6.1.4 – Deu conhecimento que foi procurado pelo Presidente da Junta Comercial, senhor José Donaldo para tratar da lista tríplex que o CRA-MG encaminhou. Que foi informado pelo Presidente senhor José Donaldo que o Governador do Estado Fernando Pimentel solicitou substituir todos os vogais com mais de 8 (oito) anos de mandato. Que foram todos substituídos, e somente o vogal do CRA-MG que ainda não havia feita à alteração. Disse que informou ao referido presidente que era uma decisão do Plenário do CRA-MG e solicitou que mantivesse a lista tríplex. O Presidente da JUCEMG ficou de verificar com o Secretário do Governador a decisão do CRA-MG, mas que não dava certeza. Que recebeu a informação, no exato momento, que o Presidente José Donaldo deseja falar com ele urgente. Destacou que se a resposta for negativa, que infelizmente não terá como fazer mais nada. Que o Governador irá definir entre os outros indicados quem será o vogal efetivo e o suplente. Que não tem mais nada que possa fazer para reconduzir a Conselheira Federal Adm. Sônia Ferreira Ferraz. O Presidente Adm. Afonso fez a ligação e retornou informando que o Governador não aceitou, e serão levados os nomes dos Conselheiros Adm. Jehu Aguilár e Adm. Rosendo Magela para análise do Governador.

6.2 – Adm. Jehu Pinto de Aguilár Filho

6.2.1 – Evento de Terceirização – O Vice-Presidente Adm. Jehu solicitou alterar a data do evento de terceirização do dia 08 para o dia 16 de junho, tendo em vista o fechamento dos participantes. Que houve confirmação do Sindicato dos Bancários e o mediador Hudson Navarro. Que falta participante a favor. Que estão aguardando retorno de alguns profissionais e/ou Sindicato dos Terceirizados.

CONSELHO REGIONAL DE ADMINISTRAÇÃO DE MINAS GERAIS

Av. Afonso Pena, 981 . 1º andar . Centro . Belo Horizonte . MG . Cep 30130-002 . (31) 3274 0677 . Fax (31) 3273 5699 .

www.cramg.org.br . cramg@cramg.org.br

Delegacias Regionais

Juiz de Fora (32) 3215 5812 - Uberlândia (34) 3236 3230 - Governador Valadares (33) 3221 3930 - Montes Claros (38) 3222 2777 -
Coronel Fabriciano (31) 3842 4882 - Itajubá (35) 3629 5737 - Lavras (35) 3821 3674

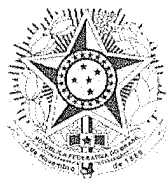

CONSELHO REGIONAL DE ADMINISTRAÇÃO DE MINAS GERAIS
AUTARQUIA CRIADA PELA LEI Nº 4.769, DE 09/09/1965

Ata da 1753ª Reunião Plenária

6.2.2 – Deu conhecimento que foi elaborado vídeo sobre os 50 anos da Profissão de Administrador. Que a apresentação será feita pela funcionária Carolina Machado. Que se trata de vídeo elaborado pelo estagiário da área de Comunicação e Eventos. Que será encaminhado o vídeo para análise dos Conselheiros. Solicitou retorno dos Conselheiros.

6.2.3 – Solicitou aos Conselheiros presentes sugestão/indicação de 200 nomes de Administradores, a fim de serem homenageados em setembro de 2015, na comemoração dos 50 anos da Profissão de Administrador. Solicitou ainda, que essa listagem já iniciada o mais breve possível, pois tem muito trabalho a desenvolver. O Presidente Adm. Afonso solicitou ao Vice-Presidente Adm. Jehu que estude a possibilidade de entregar um certificado em homenagem e não placa, pois o custo é muito alto. O Vice-Presidente Adm. Afonso informou que será avaliado.

Considerações Finais

O Presidente Adm. Afonso Victor Vianna de Andrade encerrou a reunião às 16(dezesseis) horas 28 (vinte e oito) minutos. Dela, lavrou-se esta Ata que foi aprovada e assinada pelo Presidente e Conselheiros participantes desta sessão.

Aprovação:

Aprovado por:	Assinatura
Adm. Afonso Victor Vianna de Andrade	
Adm. Aloysio Sebastião de Aguiar	
Adm. Antônio Eustáquio Barbosa	
Adm. Gilmar Camargo de Almeida	
Adm. Jehu Pinto de Aguiar Filho	

CONSELHO REGIONAL DE ADMINISTRAÇÃO DE MINAS GERAIS

Av. Afonso Pena, 981 - 1º andar - Centro - Belo Horizonte - MG - Cep 30130-002 - (31) 3274 0677 - Fax (31) 3273 5699 -
www.cramg.org.br - cramg@cramg.org.br

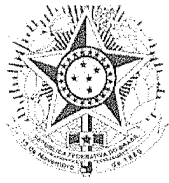

Delegacias Regionais

Juiz de Fora (32) 3215 5812 - Uberlândia (34) 3236 3230 - Governador Valadares (33) 3221 3930 - Montes Claros (38) 3222 2777 -
Coronel Fabriciano (31) 3842 4882 - Itajubá (35) 3629 5737 - Lavras (35) 3821 3674

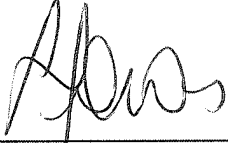
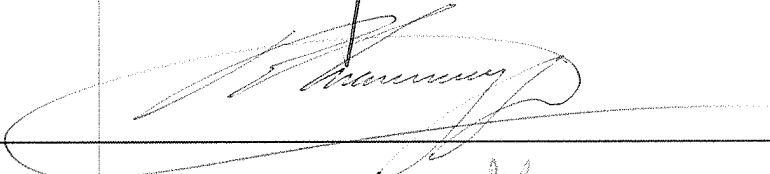

CONSELHO REGIONAL DE ADMINISTRAÇÃO DE MINAS GERAIS
AUTARQUIA CRIADA PELA LEI Nº 4.769, DE 09/09/1965

Ata da 1753ª Reunião Plenária

Adm. Luciano Fernandes Novaes	
Adm. Raul Alberto Marinuzzi	
Adm. Rodrigo Júlio dos Santos	

Handwritten initials or mark

